

4-осная цистерна для нефтепродуктов, модели 15-011

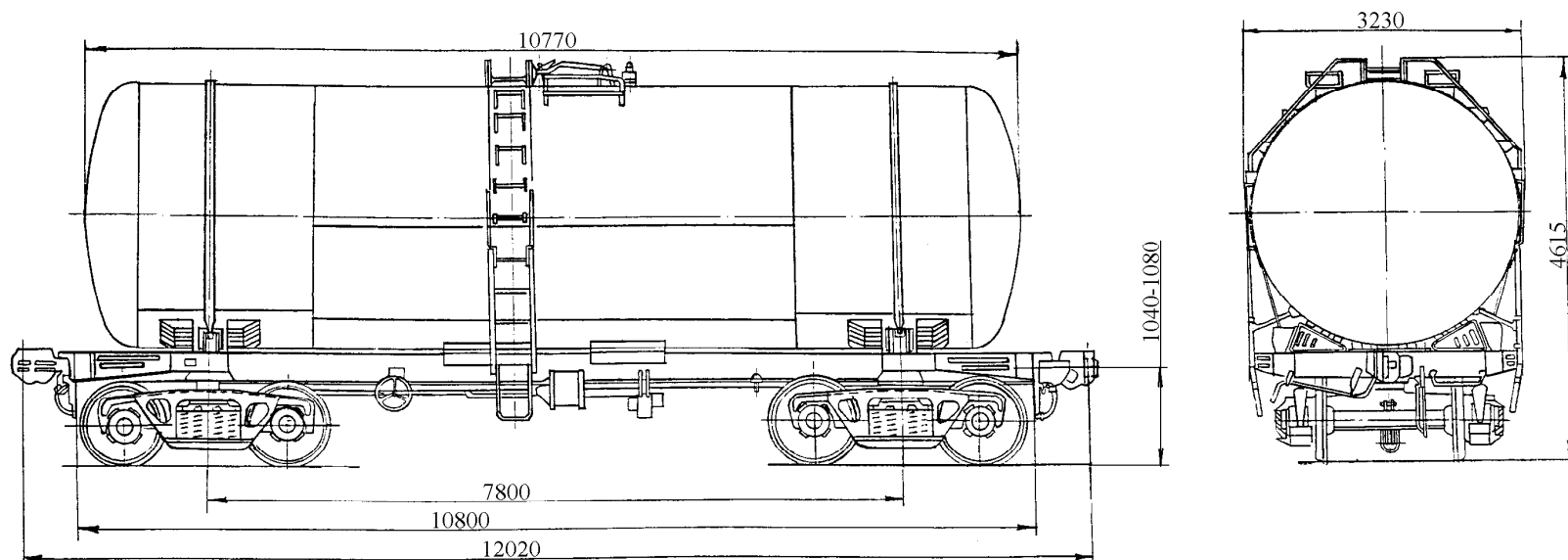

Рис. 247

Назначение: для перевозки нефтепродуктов

Номер проекта	016.135.00.000	по концевым балкам рамы	10800	Наличие паробоггревательной рубашки	нет
Технические условия	ТУ 32.016.010-93	Высота от уровня верха головок рельсов максимальная, мм	4615	Наличие теплоизоляции	нет
Модель вагона	15-011	Количество осей, шт.	4	Наличие теневой защиты	нет
Тип вагона		Модель 2-осной тележки	18-100	Наличие предохранительного клапана	нет
Изготовитель	Саранский ТРЗ	Наличие переходной площадки	нет	Наличие предохранительно-впускного клапана	есть
Грузоподъемность, т	60	Наличие стояночного тормоза	есть	Способ налива и слива	налив верхний, слив нижний самотеком
Масса тары вагона, т	23,2	Диаметр котла внутренний, мм	3000		
Нагрузка :		Длина котла наружная, мм	10770		
статическая осевая, кН(тс)	203,8 (20,8)	Удельный объем, м³/т	1,19	Количество лестниц, шт.:	
погонная, кН/м (тс/м)	67,8 (6,92)	Количество верхних люков, шт.	1	наружных	2
Объем котла, м³		Наличие уклона котла к сливному прибору	есть	внутренних	1
полный	73,7	Условное рабочее давление в котле (по регулировке предохранительного клапана), МПа (кгс/см²)	0,15 (1,5)	Максимально допустимая температура загружаемого продукта, °С	-
полезный	71,7	Давление создаваемое в котле при гидравлическом испытании, МПа (кгс/см²)	0,4 (4)	Год постановки на серийное производство	1993
Скорость конструкционная, км/ч	120	Количество секций котла, шт.	1	Год снятия с серийного производства	-
Габарит	02-ВМ (02-Т)			Возможность установки буферов	нет
База вагона, мм	7800				
Длина, мм:					
по осям сцепления автосцепок	12020				