

4-осная цистерна для виноматериалов, модель 15-1542

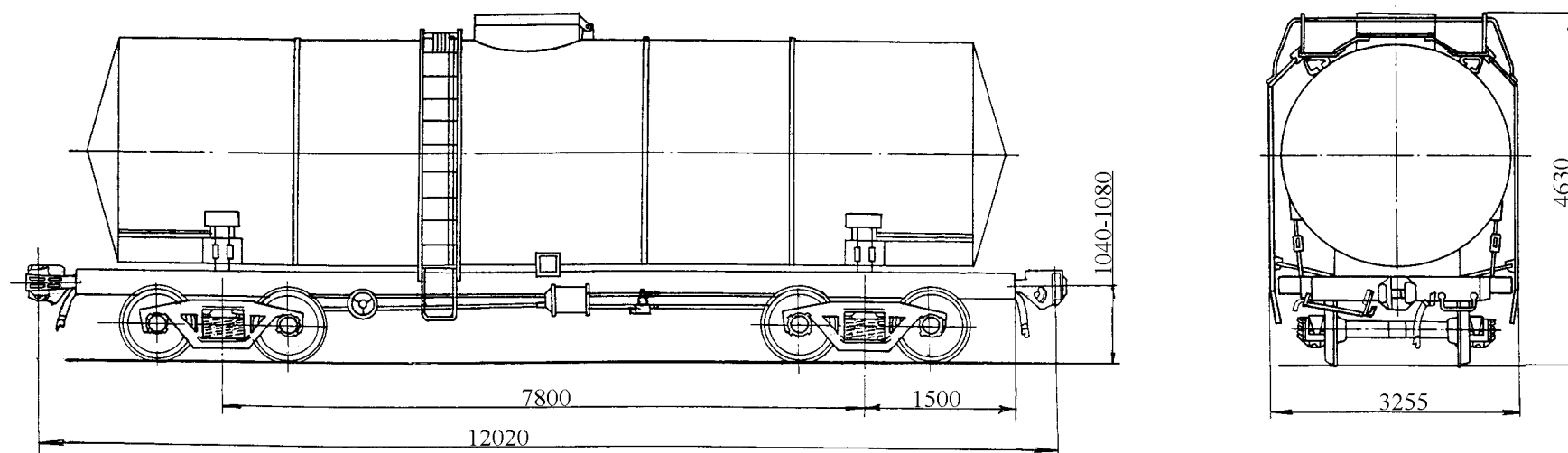

Рис. 404

Назначение: для перевозки виноматериалов

<i>Номер проекта</i>	1542.00.000-2	<i>Высота от уровня верха головок рельсов максимальная, мм</i>	4630	<i>Толщина изоляции, мм</i>	250
<i>Технические условия</i>	ТУ 24.00.338-83	<i>Количество осей, шт.</i>	4	<i>Наличие теневой защиты</i>	нет
<i>Модель вагона</i>	15-1542	<i>Модель 2-осной тележки</i>	18-100	<i>Наличие предохранительно клапана</i>	нет
<i>Тип вагона</i>	776	<i>Наличие переходной площадки</i>	нет	<i>Наличие предохранительно-впускного клапана</i>	есть
<i>Изготовитель</i>	ОАО «МЗТМ»	<i>Наличие стояночного тормоза</i>	есть	<i>Способ налива и слива</i>	налив-верхний, слив-нижний самотеком
<i>Грузоподъемность, т</i>	57,4	<i>Диаметр котла внутренний, мм</i>	2600	<i>Количество лестниц, шт.:</i>	
<i>Масса тары вагона, т</i>	25,1	<i>Длина котла наружная, мм</i>	10630	<i>наружных</i>	2
<i>Нагрузка :</i>		<i>Удельный объем, м³/т</i>	0,954	<i>внутренних</i>	нет
<i>статическая осевая, кН(тс)</i>	202,3 (20,625)	<i>Количество верхних люков, шт.</i>	1	<i>Максимально допустимая температура загружаемого продукта, °С:</i>	
<i>погонная, кН/м (тс/м)</i>	67,33 (6,86)	<i>Наличие уклона котла к сливному прибору</i>	есть	<i>летом</i>	не ниже +15
<i>Объем котла, м³</i>		<i>Условное рабочее давление в котле (по регулировке предохранительного клапана), МПа (кгс/см²)</i>	0,15 (1,5)	<i>зимой</i>	не ниже +8
<i>полный</i>	54,8	<i>Давление создаваемое в котле при гидравлическом испытании, МПа (кгс/см²)</i>	0,5 (5,0)	<i>Год постановки на серийное производство</i>	1970
<i>полезный</i>	54,5	<i>Количество секций котла, шт.</i>	1	<i>Год снятия с серийного производства</i>	1987
<i>Скорость конструкционная, км/ч</i>	120	<i>Наличие паробогривательной рубашки</i>	нет	<i>Возможность установки буферов</i>	нет
<i>Габарит</i>	1-Г	<i>Наличие теплоизоляции</i>	есть		
<i>База вагона, мм</i>	7800				
<i>Длина, мм:</i>					
<i>по осям сцепления автосцепок</i>	12020				
<i>по конечным балкам рамы</i>	10800				