

4-осный цельнометаллический полувагон с глухими торцевыми стенами, модель 12-196-01

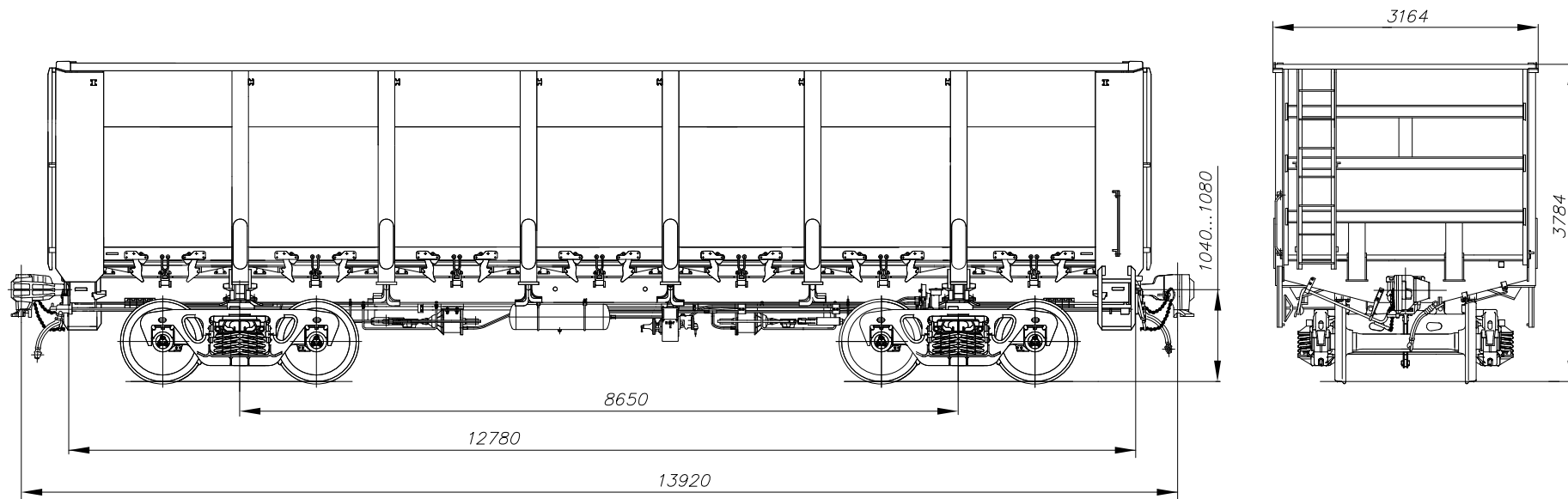

Рис. 83

Назначение: для перевозки массовых неагрессивных грузов не требующих защиты от атмосферных осадков: насыпных непылевидных, навалочных, штабельных, штучных и других грузов.

Номер проекта	196.00.00.000-01	Длина:		длина	12771
Технические условия	ТУ 3182-135-07518941	по осям сцепления автосцепок	13920	высота	2365
Модель вагона	12-196-01	по концевым балкам рамы	12780	Удельный объем, м ³ /т	1,17
Тип вагона	-	Ширина максимальная, мм	3164	Наличие торцевых дверей	нет
Изготовитель	ФГУП «ПО УВЗ»	Высота от уровня верха головок рельсов, мм:		Количество разгрузочных люков, шт.	14
Грузоподъемность, т	75	максимальная	3784	Угол открывания крышек люков, град	
Масса тары вагона, т	24,3 ± 0,7	до нижней обвязки	1419	средних	32
Нагрузка:		Количество осей, шт.	4	над тележками	19,5
статическая осевая, кН(тс)	245 (25)	Модель 2-осной тележки	18-194-1	над тормозным цилиндром	28
погонная кН/м (тс/м)	70,4 (7,18)	Наличие переходной площадки	нет	Площадь пола, м ²	37,176
Объем кузова, м ³	88	Наличие стояночного тормоза	есть	Год постановки на серийное производство	-
Скорость конструкционная, км/ч	120	Внутренние размеры кузова, мм:		Год снятия с серийного производства	-
Габарит	1-Т	ширина	2911	Возможность установки буферов	нет
База вагона, мм	8650				