

4-осный крытый вагон, модель 11-9553 АВП

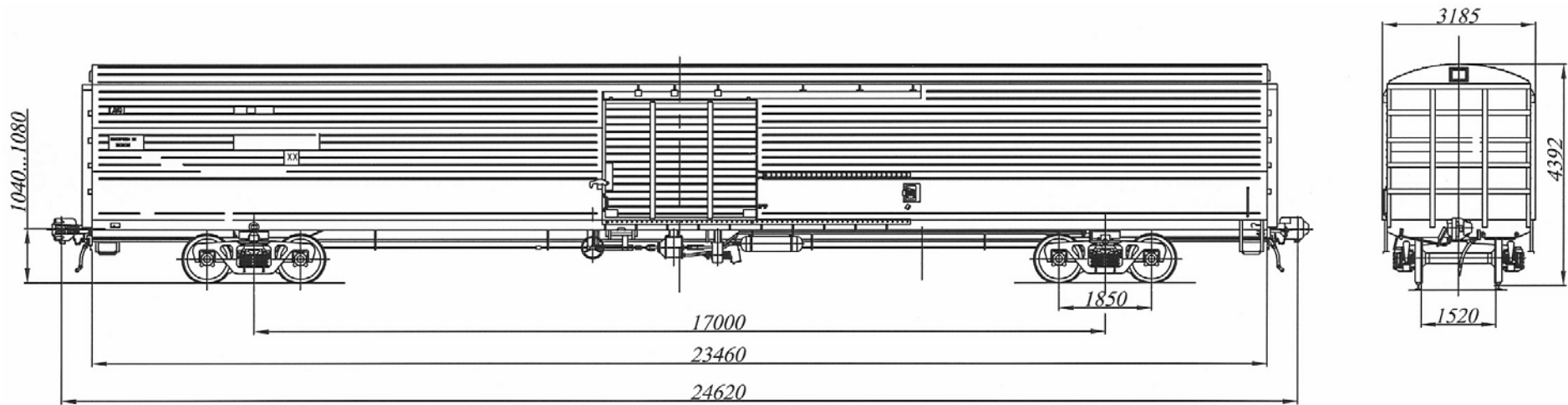

Рис. 31

Назначение : для перевозки упакованных легковесных грузов

Номер проекта	9553.00.000 АВП	Длина, мм:		Размеры двери в свету, м, не менее	2,298x2,700
Технические условия	ТУ У 35.2-13504966-519-2002	по осям сцепления		Наличие переходной площадки	нет
Модель вагона	11-9553 АВП	автосцепок	24620	Наличие стояночного тормоза	есть
Изготовитель	ОАО «МЗТМ» ОАО "Азовмаш"	по концевым балкам рамы	23460	Площадь пола, м²	67,3
		Ширина максимальная, мм	3185	Объем кузова, м³	200
Грузоподъемность, т	50,0	Высота от уровня верха головок рельсов, мм:		Внутренние размеры кузова, м:	
Масса тары вагона, т	38,0	максимальная	4392	длина	23450
Нагрузка :		до уровня пола	1250	ширина	2710
статическая нагрузка, кН(тс)	216 (22,0)	Количество осей, шт.	4	Год постановки на серийное производство	1985
погонная, кН/м (тс/м)	35,7 (3,57)	Модель тележки	18-100	Год снятия с серийного производства	-
Скорость конструкционная, км/ч	120	Наличие дверей, шт	2	Возможность установки буфера	нет
Габарит	1-Т				
База вагона, мм	17000				